



The Canadian Coleman Company, Ltd.  
700 Kipling Avenue  
Toronto, Ontario, Canada M8Z 5V6

## How To Use and Enjoy Your Coleman Lantern:

Sachez bien profiter de votre lanterne Coleman

models  
modèles **321B, 331, 621B**

### YOUR COLEMAN GUARANTEE

All new models of Coleman Outing Products are guaranteed for one year against faulty material or workmanship.

Any part found defective because of imperfect material or workmanship will be replaced without charge when returned with transportation charges prepaid to the Coleman factory, or to the nearest Coleman authorized in-warranty service station.

This guarantee does not, of course, apply to generators on stoves and lanterns, nor to any product where it is evident that damage has developed from improper handling or operation.

**NOTICE:** The use of any attachment or device that is not expressly approved by The Canadian Coleman Co. Ltd., to alter or affect the operation of the appliance automatically cancels all warranties, implied or expressed. Furthermore, the Company shall not be liable for any consequences that result from the use of equipment under these circumstances.

Coleman's warranty on repair parts is made null and void by their use on other than Coleman manufactured appliances. Coleman's warranty on Coleman appliances is made null and void by use of other than genuine Coleman repair parts.

### VOTRE GARANTIE COLEMAN

Tous les nouveaux modèles d'articles de camping Coleman sont garantis pour un an contre les défauts de matières premières ou de main-d'œuvre.

Tout composante s'avérant défectueuse par suite d'une imperfection des matières premières ou de la main-d'œuvre sera remplacée gratuitement si elle est retournée, port payé, à l'usine Coleman, ou au centre de service sous garantie Coleman autorisé le plus proche de chez vous.

Cette garantie ne s'applique pas, bien entendu, aux générateurs des poêles et lanternes, ni à tout produit qui présente des signes évidents que les dommages ont résulté d'une manipulation ou d'un fonctionnement incorrects.

**AVIS:** L'emploi de tout accessoire ou dispositif qui n'est pas expressément approuvé par The Canadian Coleman Co. Ltd. en vue de modifier ou d'affecter le fonctionnement de l'appareil, abroge automatiquement toutes les garanties, expresses ou tacites. De plus, la Compagnie ne sera responsable d'aucune des conséquences résultant de l'emploi de l'équipement dans ces circonstances.

La garantie Coleman sur les pièces de réparation est rendue nulle et non avenue par leur emploi sur des appareils autres que ceux de fabrication par Coleman. La garantie Coleman sur les appareils Coleman est rendue nulle et non avenue par l'emploi de pièces de rechange autres que les pièces Coleman authentiques.

## To Transport and Carry

The Model 635B300 (or 355-200) Lantern Case will provide handy storage for your Lantern, Funnel and spare Mantles, and protect your Lantern Globe and Mantle from damage.

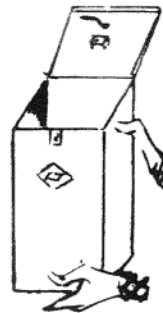

## Rangement et transport

Le coffre pour lanterne modèle 635B300 (ou 355-200) est idéal pour le rangement de la lanterne, de l'entonnoir et des manchons de rechange, il protège le globe et les manchons de la lanterne qui ne peuvent donc pas être endommagés.

## The Generator

The generator vaporizes liquid fuel. After extended use, carbon deposits may build up in the generator resulting in lost efficiency. Always keep a replacement generator on hand.

## Le générateur

Le générateur vaporise le combustible liquide. Après une longue période de fonctionnement, de la calamine peut se déposer dans le générateur et donc diminuer son efficacité. Ayez toujours un générateur de rechange sous la main.

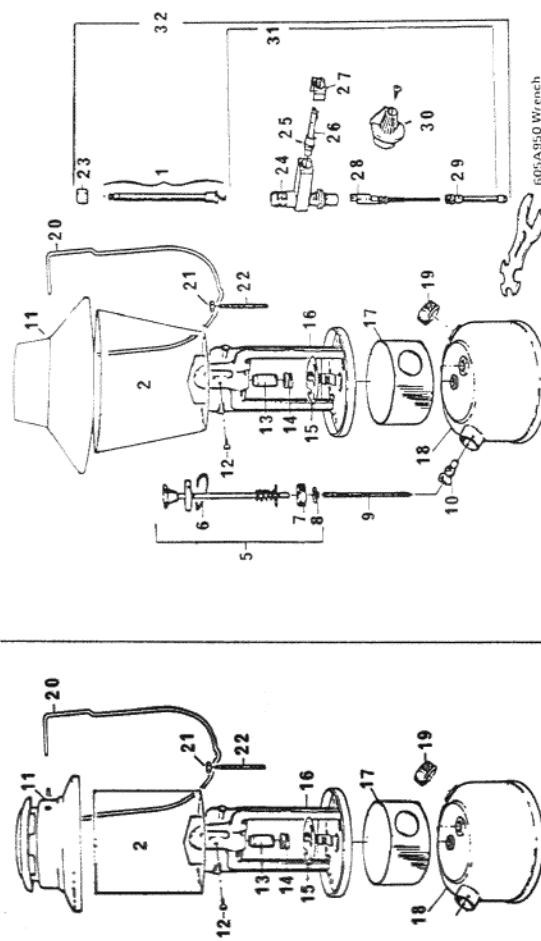

605/A950 Wrench

331 - 621B

321B

321B - 331 - 621B

# PARTS LIST

NO.	DESCRIPTION	331 (Blue)	321B (Green)	621B (Brown)
1	Generator	G3 *	G3 *	G6 *
2	Globe	990	4 *	880F
3	Mantle	999	999	1111
4	Wrench (Accessory)	605A9505	605A9505	605A9505
5	Plunger Ass'y Less Air Stem	242D5201	242D5201	242D5201
6	Pump Cap Clip	530A5071	530A5071	530A5071
7	Pump Leather	216-5091	216-5091	216-5091
8	Push-On Nut	242-1071	242-1071	242-1071
9	Air Stem	242B5321	242B5321	242B5321
10	Check Valve	242C5381	242C5381	242C5381
11	Ventilator	331-4855	339-4855	621A4855
12	Screw for Burner Tube	335-0601	335-0601	335-0601
13	Burner Tube	335-3101	335-3101	339-3105
14	Burner Cap & Screen	335-3151	335-3151	635-3151
15	Heat Shield	321-4605	321-4605	621-4605
16	Burner Frame	335-3265	335-3265	621A3265
17	Globe Base Rest	331-4895	321C4895	621B4895
18	Fount With Check Valve	331-1595	321C1595	621B1595
19	Filler Plug	425A1401	425A1401	321P1595**
20	Bail	621-4235	335-4235	425A1401
21	Nut	604A4565	604A4565	621-4235
22	Stud	321-6035	321-6035	604A4565
23	Generator Jamb Nut	335-2105	335-2105	321-6035
24	Valve Body	321B6545	321B6545	335-2105
25	"O" Ring	331-2211	331-2211	321B6545
26	Valve Stem With "O" Ring	321A6511	321A6511	331-2211
27	Spring Clip	321C6011	321C6011	321A6511
28	Eccentric Block Needle & "O" Ring	321-1391	321-1391	321C6011
29	Fuel Tube	321-1461	321-1461	621-1391
30	Knob & Screw	321-6491	321-6491	621-1461
31	Valve Ass'y. Less Generator	321B6565	321B6565	321-6491
32	Valve & Generator Assembly	321B6575	321B6575	621B6565
	Lantern Case (Accessory)	635B300	335-200	621B6575
				635B300

\* Not Available in U.S.A.

\*\* Not Available in North America

## To Replace Pump Leather

If pump offers little or no resistance during test (see – TO PUMP) and oiling does not correct the problem, replace pump leather.

1. Empty tank of fuel.
2. Turn Pump Knob to left to open – approximately 12 turns.
3. Remove Pump Cap Clip and pull out Pump Plunger Assembly.
4. Remove nut from end of plunger.
5. Replace Pump Leather.
6. Push nut onto plunger.
7. Work several drops of oil into new pump leather, until soft and pliable.
8. Re-insert Air Stem into plunger and place Pump Plunger Assembly into tank. Be careful that Pump Leather does not fold, crimp or invert when being inserted in tube.
9. Replace clip and add two or three drops of oil through oiling hole in cover.

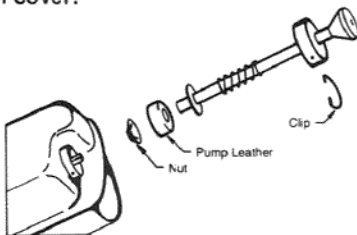

## Remplacement du cuir de pompe

Si la pompe offre peu ou pas de résistance lorsque vous l'essayez (référez-vous à la rubrique "POMPAGE") et que la lubrification ne rectifie pas cet état de chose, remplacez le cuir de pompe.

1. Videz le réservoir.
2. Tournez le bouton de la pompe à gauche pour l'ouvrir - 12 tours environ.
3. Enlevez la pince du capuchon de la pompe et sortez l'ensemble du plongeur.
4. Enlevez l'écrou du bout du plongeur.
5. Remplacez le cuir de pompe.
6. Poussez l'écrou sur le plongeur.
7. Faites pénétrer plusieurs gouttes d'huile dans le nouveau cuir de pompe, pour qu'il soit doux et bien souple.
8. Introduisez la tige dans le plongeur puis placez l'ensemble du plongeur dans le réservoir. Faites bien attention de ne pas replier, gauffer ou retourner le cuir de pompe lorsque vous le rentrez dans le tube.
9. Remplacez la pince puis ajoutez deux ou trois gouttes d'huile par l'orifice de lubrification.

## 4 To Pump Pompage

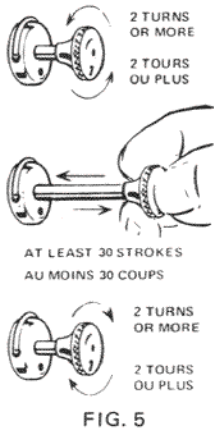

FIG. 5

1. Ensure Control Knob is in "OFF" position and Filler Cap is firmly closed.
2. TEST PUMP – with Pump Knob in closed position (turn right), place thumb over hole in Pump Knob (Fig. 5) and pump. If little or no resistance is felt, oil or replace pump leather (see note below). If pump resists, go to Step 3.  
**NOTE:** Periodically, place 3 or 4 drops of oil in hole in pump cap, to keep Pump Leather soft and pliable
3. Open Pump Knob by turning two (2) turns to left.
4. With thumb over hole in Pump Knob, pump 30 or more strokes of air into tank (Fig. 5). If tank is not full of fuel, more strokes will be required.
5. Close Pump Knob by turning to right until tight.

1. Assurez-vous que le bouton de commande est bien réglé à "ARRÊT" (OFF) et que le bouchon de remplissage est vissé à fond.
2. VÉRIFICATION DE LA POMPE – Le bouton de la pompe étant fermé (tournez à droite), posez le pouce sur le petit trou (fig. 5) et pompez. Si vous sentez un peu de résistance, lubrifiez ou remplacez le cuir de pompe (voyez le nota ci-après). Si la pompe résiste, passez aux directives du paragraphe 3.  
**NOTA:** Mettez, de temps à autre, 3 ou 4 gouttes d'huile dans l'orifice de lubrification de la pompe afin que le cuir de pompe demeure souple et bien doux.
3. Tournez le bouton de la pompe de deux (2) tours, à gauche.
4. Mettez le pouce sur le petit trou du bouton de la pompe puis pompez quelque 30 fois pour remplir le réservoir d'air, fig. 5. Si le réservoir n'est pas plein de combustible, il vous faudra peut-être pomper plus.
5. Fermez alors le bouton de la pompe en tournant à droite; serrez-le à la main.

## 1 How To Use and Enjoy Your Coleman Lantern

### CAUTION:

This appliance consumes oxygen. If lantern is used in any inside area, provide ventilation (fresh air opening), of at least 5 square inches. Increase fresh air openings as marked for each additional appliance.

1. Read all instructions thoroughly, before operating lantern.
2. Do not use appliance as a space heater
3. Never remove or loosen filler cap while lantern is operating, near open flame, other heat sources or while top of lantern is hot to the touch.
4. Do not operate lantern if mantle has a hole in it.
5. Do not leave lantern unattended while operating.
6. Always fill and light lantern out of doors away from open flame, heat and combustibles.
7. Never allow tents, sleeping bags, clothing or other combustible materials to come within the distance indicated on the lantern label.
8. Use only Coleman fuel or clean naphtha. Never use automotive fuel (leaded or unleaded).
9. Do not allow anyone (especially a child) who has not read instructions, to fill, light, or to adjust lantern.

## 6 To Clean/Entretien

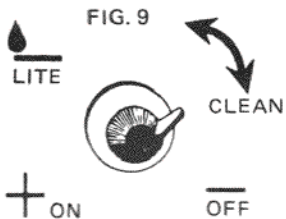

FIG. 9

1. When the control knob is turned from the "OFF" position to the "LITE" position, it passes the "CLEAN" position. When this occurs, a needle inside the generator cleans the orifice (gas tip) of dirt, ect. allowing fuel to reach the mantle.
2. Should light begin to pulsate or grow dim, add more air pressure and turn Control Knob to "CLEAN" position (Fig. 9) and back to "ON" position. If condition continues, it may be lantern requires refilling.

1. En tournant le bouton de commande de la position "OFF" à la position "LITE", on passe en même temps par la position "CLEAN". Ce faisant, on fait actionner une aiguille se trouvant à l'intérieur du générateur; cette aiguille nettoie l'orifice (de sortie du combustible) permettant ainsi au combustible d'atteindre le manchon.
2. Si la lumière vacille ou baisse, augmentez la pression de l'air et tournez le bouton de commande à "NETTOYAGE" (CLEAN), fig. 9; réglez-le ensuite à "MARCHE" (ON). Si l'éclairage n'est pas impeccable après cette correction, il se pourrait que vous ayez besoin de remplir le réservoir.

## 7 To Turn Off Arrêt

1. Turn Control Knob to "OFF" position (Fig. 1). Lantern will begin to grow dim and extinguish after a minute or two.  
**NOTE:** Allow Lantern to Cool Before Handling.

1. Tournez le bouton de commande à "ARRÊT" (OFF), fig. 1. L'éclairage de la lanterne baissera puis s'éteindra en une ou deux minutes.  
**NOTA:** Laissez refroidir la lanterne avant d'y toucher.

## 1 Sachez bien profiter de votre lanterne Coleman

### AVIS:

Cet appareil consomme l'oxygène de l'air. Si vous l'utilisez dans un endroit clos, prévoyez une bouche d'aération suffisante (pour l'admission d'air frais), soit d'au moins 5 pouces carrés; augmentez la superficie de la bouche d'aération pour chaque appareil complémentaire utilisé.

1. Lisez attentivement les directives avant d'employer la lanterne.
2. N'utilisez pas la lanterne pour le chauffage d'appoint.
3. N'enlevez et ne desserrez jamais le bouchon de remplissage lorsque la lanterne fonctionne, à proximité de flammes nues et d'autres sources de chaleur ou bien lorsque la partie supérieure de la lanterne est chaude au toucher.
4. N'utilisez jamais une lanterne dont le manchon est troué.
5. Ne laissez pas la lanterne sans surveillance pendant son fonctionnement.
6. Remplissez et allumez toujours la lanterne en plein air, loin des flammes nues, de la chaleur et des produits inflammables.
7. Ne mettez jamais les tentes, sacs de couchage, tenues vestimentaires ou autres articles inflammables plus près qu'indiqué de la lanterne (référez-vous à son étiquette).
8. N'utilisez que le combustible Coleman ou le naphtha (pétrole brut) propre. Ne vous servez pas d'essence destinée aux automobiles (avec ou sans plomb).
9. Ne permettez pas à qui que ce soit (surtout pas aux enfants) n'ayant pas attentivement lu la notice d'emploi, de remplir, allumer ou régler la lanterne.

## 2 To Fill Tank: Remplissage du réservoir

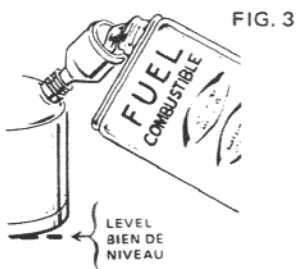
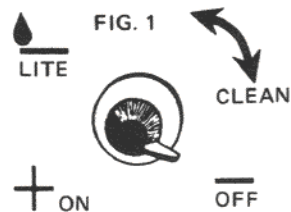

1. Turn Control Knob to "OFF" position (clockwise) Fig. 1.
2. Unscrew Filler Cap. Fig. 2.
3. Place lantern in level position and using Coleman funnel, fill with Coleman fuel.  
**DO NOT TIP** – overfilling will cause lantern to flare-up on lighting.
4. Replace Filler Cap, finger tight.
5. Wipe off any spilled fuel.  
**NOTE:** Never remove or loosen Filler Cap while lantern is operating or near other heat sources. **DO NOT** refill while top of lantern is hot to the touch.

1. Tournez le bouton de commande à droite jusqu'au réglage "ARRÊT" (OFF), fig. 1.
2. Dévissez le bouchon de remplissage, fig. 2.
3. Posez la lanterne sur une surface bien de niveau et remplissez le réservoir de combustible Coleman en utilisant un entonnoir. **NE L'INCLINEZ PAS** – La lanterne s'enflammera à l'allumage si vous remplissez son réservoir de façon excessive.
4. Remplacez le bouchon de remplissage, serrez-le à la main.
5. Essuyez le combustible ayant été renversé, s'il y a lieu.  
**NOTA:** N'enlevez et ne desserrez jamais le bouchon de remplissage pendant le fonctionnement de la lanterne ou bien à proximité de toute source de chaleur. **NE** remplissez PAS la lanterne lorsque sa partie supérieure est chaude au toucher.

## 3 To Attach Mantle Pour attacher le manchon

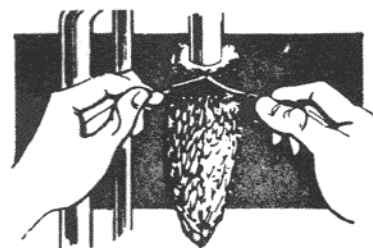

FIG. 4

1. Remove lantern handle (Bail) from sockets.
2. Remove Ventilator and Glass Globe.
3. Tie Mantle around groove in Burner Cap (Fig. 4). Use Mantle number as indicated on Globe Base Rest (Collar).
4. Distribute folds of Mantle evenly around Burner Cap.
5. Cut off surplus string.
6. Light bottom of Mantle and burn evenly until only white ash remains.
7. Allow Mantles to cool before lighting lantern.
8. Reassemble lantern making sure Heat Shield is in place.  
**ALWAYS USE GENUINE COLEMAN MANTLES.**

1. Détachez l'anse de la lanterne.
2. Retirez le ventilateur et le globe de verre.
3. Attachez le manchon autour de la rainure du bec du brûleur, fig. 4. Utilisez toujours le manchon approprié, son numéro est indiqué sur la plaque d'appui du globe (collerette).
4. Répartissez les plis du manchon uniformément autour du bec du brûleur.
5. Coupez l'excédent de cordon.
6. Tenez une allumette enflammée sous le bout du manchon et faites brûler celui-ci uniformément jusqu'à ce qu'il ne reste plus que de la cendre blanche.
7. Laissez refroidir le manchon avant d'allumer la lanterne.
8. Remontez la lanterne, sans oublier d'adapter le pare-chaleur.  
**UTILISEZ TOUJOURS LES VÉRITABLES MANCHONS COLEMAN**

## 5 To Light Allumage

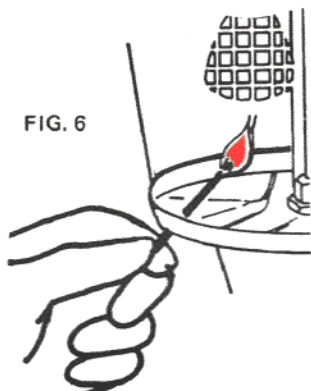
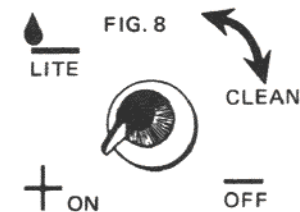
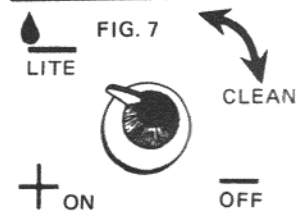

FIG. 6



1. Ensure lantern is pumped up.
2. Do not lean over lantern while lighting.
3. Insert lighted match through hole in bottom of burner frame (Fig. 6).
4. Turn Control Knob to "LITE" position (Fig. 7).  
**NOTE:** Should lantern fail to light or match go out before ignition, turn Control Knob to the "OFF" position (Fig. 1). – repeat above instructions.
5. When Mantle burns "BRIGHT WHITE", turn Control Knob to "ON" position (Fig. 8).
6. Add more air pressure to tank. Air pressure may be added while lantern is in operation. Good air pressure is important for maximum light output.
7. Spark lighters are not recommended as they do not always provide a positive ignition. Always use a lighted match or taper, to ensure proper lighting.

**NOTE:** Do not leave bail (carrying handle) in upright position while lantern is in operation.

1. Assurez-vous que le réservoir de la lanterne est rempli d'air.
2. Ne vous appuyez pas sur la lanterne lorsque vous l'allumez.
3. Introduisez une allumette enflammée par l'orifice prévu à cet effet au fond du bâti du brûleur (fig. 6).
4. Tournez le bouton de commande à "ALLUMAGE" (LITE), fig. 7.  
**NOTA:** Si la lanterne ne s'allume pas ou si l'allumette s'éteint avant l'allumage, tournez le bouton de commande à "ARRÊT" (OFF), fig. 1, puis répétez les directives ci-dessus.
5. Lorsque le manchon brûle avec une flamme VIVE ET BLANCHE, tournez le bouton de commande à "MARCHE" (ON), fig. 8.
6. Pompez un supplément de pression d'air dans le réservoir. Cette pression peut être accrue en tout temps pendant le fonctionnement de la lanterne. Une bonne pression d'air est primordiale pour obtenir un éclairage optimum.
7. Il n'est pas recommandé d'utiliser des allumeurs à étincelle car ceux-ci ne donnent pas toujours un allumage sûr. Pour assurer un bon allumage, utilisez toujours une allumette ou une bougie enflammée.

**NOTA:** Ne laissez pas l'anse de transport à la verticale pendant le fonctionnement de la lanterne.